



La course au plus grand qui régit le développement des machines agricoles ne doit pas nous éloigner des nombreux agriculteurs qui disposent encore d'exploitations à taille humaine. JOSKIN met un point d'honneur à pouvoir proposer une gamme de produits répondant aux besoins et aux attentes de chaque utilisateur.

En gardant cet objectif en point de mire, JOSKIN ajoute à sa gamme d'épandeurs de fumier SIROKO un nouveau modèle : le S4008/8V.

Développé sur la base du plus petit modèle existant dans sa gamme, le S4010/9V, il bénéficie du même train roulant et de la même longueur de caisse (4 m), mais voit sa **hauteur de caisse abaissée** de 24 cm pour atteindre 85 cm. Les deux éparpilleurs verticaux démontables à 3,5 spires ont une hauteur de 1.500 mm pour un diamètre de 820 mm et restent équipés de **crocs en acier HARDOX 450** et de **pales escamotables** à leur base, afin de conserver la qualité d'épandage offerte par l'ensemble de la gamme.

Grâce à cette configuration, il offre non seulement une **stabilité** à toute épreuve, même dans les régions à fort dénivelé, mais également une plus grande **facilité au chargement**. Sa **capacité** atteint malgré tout quelque **8 m³**.

Comme pour le reste de la gamme SIROKO, plusieurs options sont disponibles, telles que la porte guillotine hydraulique étanche, des rehausses en aluminium ou en bois de 250 mm, ainsi qu'une protection PVC du bandeau supérieur.

Bien qu'il soit le plus petit modèle existant dans le programme d'épandage de fumier JOSKIN, il bénéficie, cela va de soi, de la même qualité au niveau des finitions et du soin apporté à la fabrication et au développement de l'ensemble de nos produits.



Équipement standard:

- Épandeur monocoque étroit
- Cardan Walterscheid avec sécurité à boulon
- Caisse entièrement galvanisée
- Échelle d'accès extérieure
- Fabrication en série standardisée
- Suspension transversale du timon par lames paraboliques
- Soudures continues sur caisse
- Œillet plat boulonné Ø 50 mm (petite plaque)
- Caisse en acier HLE 550 + bandeau supérieur en tube rectangulaire
- Béquille latérale hydraulique (DE)
- Becquet frontal soudé anti-projection avec voyant grillagé
- Freins hydrauliques
- 2 chaînes marines Ø 14 mm
- Éclairage encastré dans support
- Inversion du tapis par l'échange des prises d'huile à la sortie du moteur
- Roues 400R22.5 cover
- Régulateur de débit à pression compensée
- 2 éparpilleurs verticaux Ø 820 mm en spirales sur tube Ø 140 mm
- Prise de force 1.000 t/min - vitesse de rotation des hérissons : 423 t/min
- Éparpilleur démontable à 3,5 spires
- Hauteur de l'éparpilleur : 1.500 mm
- Pales escamotables à la base
- Crocs en acier HARDOX 450 démontables

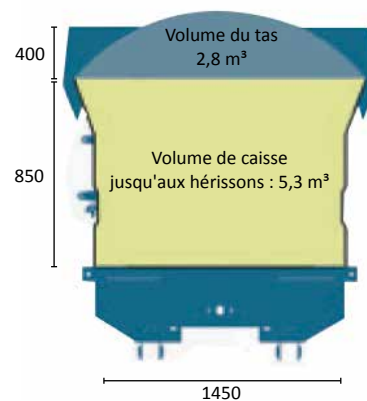
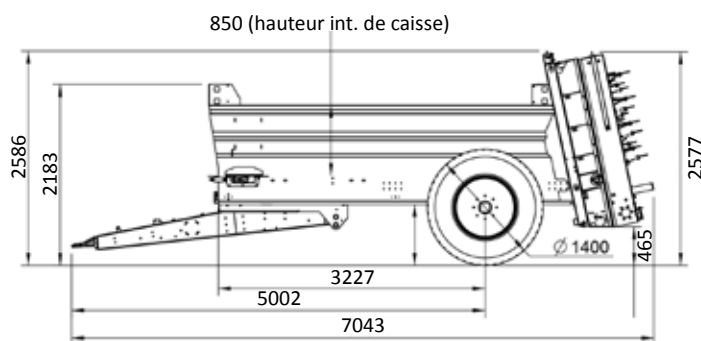

Réf.	Modèle	Charge utile au champ (T)	Dimensions intérieures de caisse (m)				Volume caisse devant porte (m³)	Volume fumier devant porte (m³)	Volume fumier jusqu'aux hérissons (m³)	Essieu : □ (mm) - voies (mm) - goujons	Freins
			Longueur devant porte	Longueur jusqu'aux hérissons	Largeur	Hauteur					
4811	S4008/8V	8	4,15	4,65	1,45	0,85	5,00	7,70	8,10	ADR 100x2000-10G	400 x 80

Données non contractuelles, susceptibles d'évoluer